

# การตรวจสอบความเที่ยงตรงของโมเดลเชิงสาเหตุพฤติกรรมกรอ่าน ตามแนวทฤษฎีพฤติกรรมตามแผนในกลุ่มนักเรียนมัธยมศึกษา

## Validation of Causal Model on Reading Behavior of High School Students Based on the Theory of Planned Behavior

รัตนาภรณ์ สิริวัฒน์<sup>1</sup> เสกสรรค์ ทองคำบรรจง<sup>2</sup> วรากร ทรัพย์วิระปกรณ์<sup>3</sup>

Rattanaporn Siriwat<sup>1</sup> Seksan Thongkhambanchong<sup>2</sup> Warakorn Supwirapakorn<sup>3</sup>

<sup>1</sup> นิสิตหลักสูตรวิทยาศาสตร์มหาบัณฑิต สาขาวิชาวิจัย วัดผลและสถิติการศึกษา คณะศึกษาศาสตร์ มหาวิทยาลัยบูรพา

<sup>2</sup> อาจารย์ ประจำภาควิชาวิจัยและจิตวิทยาประยุกต์

<sup>3</sup> รองศาสตราจารย์ ประจำภาควิชาวิจัยและจิตวิทยาประยุกต์

### บทคัดย่อ

การวิจัยครั้งนี้มีวัตถุประสงค์เพื่อ 1) วิเคราะห์โครงสร้างความสัมพันธ์เชิงสาเหตุของพฤติกรรมกรอ่าน 2) ศึกษาขนาดของผลกระทบในภาพรวม ผลกระทบทั้งทางตรงและทางอ้อมที่มีต่อพฤติกรรมกรอ่าน และ 3) เปรียบเทียบโมเดลพฤติกรรมกรอ่านเมื่อจำแนกตามระดับชั้นเรียนมัธยมศึกษาปีที่ 3 และ 6 กลุ่มตัวอย่างในการวิจัยครั้งนี้ คือ นักเรียนระดับชั้นมัธยมศึกษาปีที่ 3 และมัธยมศึกษาปีที่ 6 สำนักงานเขตพื้นที่การศึกษามัธยมศึกษาเขต 1 ภาคเรียนที่ 1 ปีการศึกษา 2558 จำนวน 760 คน ซึ่งได้มาจากวิธีการสุ่มแบบหลายขั้นตอน เครื่องมือที่ใช้ในการวิจัยครั้งนี้เป็นแบบสอบถามที่ผู้วิจัยสร้างขึ้นตามแนวการสร้างของทฤษฎีพฤติกรรมตามแผนของไอเซน จำนวน 8 ฉบับ ผู้วิจัยได้ทำการรวบรวมข้อมูลแล้วนำมาวิเคราะห์หาค่าสถิติพื้นฐาน ค่าสหสัมพันธ์และการวิเคราะห์โมเดลสมการโครงสร้างเชิงเส้น ผลการวิจัยพบว่า 1) โมเดลความสัมพันธ์เชิงสาเหตุของพฤติกรรมกรอ่านตามสมมติฐานมีความสอดคล้องกลมกลืนกับข้อมูลเชิงประจักษ์ ( $\chi^2 / df = 1.540$ , SRMR = 0.0215, RMSEA = 0.0234, CFI = 0.998, GFI = 0.988, AGFI = 0.975, CN = 915.932) 2) พฤติกรรมกรอ่านได้รับผลทางตรงจากเจตนาในการอ่านมากที่สุดและผลทางอ้อมด้านการคล้อยตามกลุ่มอ้างอิงมีค่าน้อยที่สุด โดยที่สัดส่วนของความแปรปรวนในตัวแปรแฝงพฤติกรรมกรอ่านที่อธิบายได้ด้วยตัวแปรอิสระทั้งหมดในสมการประมาณร้อยละ 34.0 และ 3) พบว่าผลกระทบจากตัวแปรแฝงด้านการคล้อยตามกลุ่มอ้างอิงในการอ่านของนักเรียนชั้นมัธยมศึกษาปีที่ 3 มากกว่านักเรียนชั้นมัธยมศึกษาปีที่ 6 และผลกระทบจากตัวแปรแฝงด้านการรับรู้ความสามารถในการอ่านของนักเรียนชั้นมัธยมศึกษาปีที่ 3 น้อยกว่านักเรียนชั้นมัธยมศึกษาปีที่ 6

คำสำคัญ : พฤติกรรมกรอ่าน ทฤษฎีพฤติกรรมตามแผน

### Abstract

The purposes of this research were (1) to analyze the structural causal relationship of reading behavior based on the theory of planned behavior; (2) to determine the sizes of overall impact, direct impact, and indirect impact on reading behavior; and (3) to compare reading behavior model of Mathayom Suksa 3 students with that of Mathayom Suksa 6 students. The research sample consisted of 760 Mathayom Suksa 3 and Mathayom Suksa 6 students from schools under the Secondary Education Service Area Office 1 during the first semester of the 2015 academic year, obtained by multi-stage random sampling. The employed research instruments comprised eight questionnaires developed by the researcher based on Eisen's Theory of Planned Behavior. The research data were collected and then analyzed with basic statistics, correlation, and structural equation model analysis. Research findings showed that (1) the developed causal relationship model of reading behavior based on the Theory of Planned Behavior fitted with the empirical data (Chi-square/ df = 1.540, SRMR = 0.0215, RMSEA = 0.0234, CFI = 0.998, GFI = 0.988, AGFI = 0.975, CN = 915.932); (2) the direct impact of reading intention on reading behavior was the highest, while the indirect impact of subjective norm on reading behavior was the lowest; and (3) the impact from subjective norm latent variables on reading behavior of Mathayom Suksa 3 students was higher than that on reading behavior of Mathayom Suksa 6 students, while the impact from perceived behavioral control latent variables on reading behavior of Mathayom Suksa 3 students was lower than that on reading behavior of Mathayom Suksa 6 students.

**Keywords:** Reading behavior, Theory of planned behavior

### บทนำ

ปัจจุบัน โลกมีการเปลี่ยนแปลงอย่างรวดเร็วในทุกๆ ด้าน ทั้งด้านเทคโนโลยี เศรษฐกิจ สังคม และการเมือง ส่งผลกระทบต่อการดำเนินชีวิตของคนในแต่ละประเทศ เป็นสาเหตุที่ทำให้ประเทศต่างๆ ต้องตื่นตัวเพื่อเตรียมพร้อมรับมือกับการเปลี่ยนแปลงนี้ รวมถึงสังคมของประเทศไทยกลายซึ่งกลายเป็นสังคมที่มีการเผยแพร่ข่าวสารในปริมาณมาก ผ่านสื่อต่างๆ รวมทั้งเกิดการเปลี่ยนแปลงอย่างรวดเร็วในด้านสังคม เศรษฐกิจ การเมือง วัฒนธรรม และเทคโนโลยีทุกๆ สิ่งได้รับการพัฒนาให้ดีขึ้น แต่เพื่อการพัฒนาที่ยั่งยืนและมั่นคง การพัฒนาด้านคุณภาพชีวิตของคนในสังคมเป็นสิ่งสำคัญเพื่อเตรียมความพร้อมให้กับคนในประเทศสามารถเผชิญกับการเปลี่ยนแปลงทั้งหลายได้อย่างมีคุณภาพ การศึกษาและการเรียนรู้จึงมีบทบาทสำคัญต่อการพัฒนาคนให้มีศักยภาพ มีความสามารถ มีทักษะต่างๆ ที่จะนำไปใช้ในการทำงานและการดำเนินชีวิตประจำวัน ให้ประสบความสำเร็จได้ดียิ่งขึ้น สิ่งสำคัญพื้นฐานที่จะทำให้ประชาชนมีความรู้ ความสามารถที่จะนำมาซึ่งความสำเร็จนั้นก็คือ การอ่าน

การอ่านมีความสำคัญอย่างมากในการเรียนรู้และเป็นเครื่องมือในการแสวงหาความรู้เพื่อพัฒนาตนเองให้สามารถดำรงชีวิตอยู่ในสังคมได้อย่างเหมาะสม อีกทั้งยังส่งผลต่อคุณภาพของคนในสังคมและประเทศชาติ

ด้วยเหตุนี้การที่พิจารณาถึงสังคมใดที่เป็นสังคมพัฒนาแล้ว จึงดูได้จากพฤติกรรมการอ่านของคนในประเทศนั้น ประเทศที่มีความเจริญแล้ว เช่น สหรัฐอเมริกา อังกฤษ และประเทศอื่นๆ ในยุโรป รวมทั้งญี่ปุ่น ประชากรของประเทศเหล่านี้เป็นคนที่มพฤติกรรมการอ่านมากกว่าประเทศด้อยพัฒนา พฤติกรรมการอ่านของคนไทยยังอยู่ในระดับน้อยเมื่อเทียบกับคนญี่ปุ่น คนยุโรป และคนชาติอื่นๆ แม้แต่ประเทศเพื่อนบ้านอย่างเวียดนามและสิงคโปร์ จึงเป็นสาเหตุหนึ่งที่ทำให้ประเทศไทยพัฒนาช้ากว่าชาติที่เจริญด้านการศึกษาและภูมิปัญญา (กรมวิชาการ, 2539) เพราะสังคมใดที่ประกอบด้วยบุคคลที่เป็นนักอ่าน สังคมนั้นย่อมเป็นสังคมแห่งปัญญา และพัฒนาไปสู่ความเจริญได้อย่างรวดเร็ว (ฉวีลักษณ์ บุญชะกาญจน, 2547)

ดังนั้นจากปัญหาดังกล่าวข้างต้นประกอบกับการศึกษางานวิจัยและวรรณกรรมที่เกี่ยวข้องกับพฤติกรรม การอ่าน พบว่ากลุ่มตัวอย่างที่พบในการวิจัยหรือการศึกษาส่วนใหญ่นิยมทำการศึกษาจะอยู่ในกลุ่มนักเรียน ระดับชั้นประถมศึกษา มัธยมศึกษาตอนต้น และอุดมศึกษา ส่วนการวิจัยที่เกี่ยวข้องกับพฤติกรรมการอ่านใน นักเรียนระดับชั้นมัธยมศึกษาตอนปลายยังไม่เป็นที่นิยมมากนัก ผู้วิจัยจึงต้องการได้กลุ่มตัวอย่างที่ครอบคลุมมาก ยิ่งขึ้นตามสถิติการอ่านพบว่า กลุ่มเยาวชนเป็นกลุ่มที่มีปริมาณการอ่านต่อปีมากที่สุด จึงเลือกกลุ่มตัวอย่างใน การศึกษาเป็นนักเรียนระดับชั้นมัธยมศึกษาทั้งตอนต้นและตอนปลาย โดยเลือกทำการวิจัยกับนักเรียนระดับ ชั้นมัธยมศึกษาปีที่ 3 และมัธยมศึกษาปีที่ 6 เนื่องจากเป็นชั้นเรียนที่สำคัญสำหรับการศึกษาต่อในระดับที่สูงขึ้น และเป็นชั้นเรียนในปีสุดท้ายของแต่ละช่วงชั้น ซึ่งสามารถสะท้อนให้เห็นถึงภาพรวมของนักเรียนในแต่ละชั้นได้ การวิจัยในครั้งนี้ผู้วิจัยได้นำทฤษฎีพฤติกรรมตามแผนของ ไอเซน (Theory of Planned Behavior) (Ajzen, 1988) ซึ่งเป็นบทขยายของทฤษฎีการกระทำด้วยเหตุผล (A Theory of Planned Action) ของ ไอเซนและฟิชไบน์ (Ajzen and Fishbein, 1980) มาใช้เป็นกรอบในการอธิบายพฤติกรรมการอ่าน และเพื่อให้การศึกษาในครั้งนี้มีขอบเขตใน การศึกษาที่ชัดเจนเกี่ยวกับการอ่าน ผู้วิจัยได้เลือกศึกษาพฤติกรรมการอ่าน โดยเน้นการอ่านหนังสือที่มีเนื้อหาเชิง สร้างสรรค์ มุ่งให้ความรู้ ข้อคิด ทั้งหนังสือที่เป็นรูปเล่ม และการอ่านหนังสือผ่านสื่อคอมพิวเตอร์ หรืออินเทอร์เน็ต โดยผลการศึกษานั้นจะเป็นประโยชน์แก่หน่วยงาน และผู้ที่เกี่ยวข้อง ได้นำผลการวิจัยไปใช้เป็นแนวทางในการ วางแผน ปรับปรุงแก้ไข และส่งเสริมพัฒนาพฤติกรรมการอ่านของนักเรียนต่อไป

### วัตถุประสงค์ของการวิจัย

1. เพื่อวิเคราะห์โครงสร้างความสัมพันธ์เชิงสาเหตุของพฤติกรรมการอ่านตามทฤษฎีพฤติกรรมตามแผน ของนักเรียนระดับชั้นมัธยมศึกษา
2. เพื่อศึกษาขนาดของผลกระทบในภาพรวม ผลกระทบทั้งทางตรงและทางอ้อมในปัจจุบันเชิงสาเหตุ แต่ละ ตัวที่มีต่อพฤติกรรมการอ่านของนักเรียนระดับชั้นมัธยมศึกษา
3. เพื่อเปรียบเทียบโมเดลพฤติกรรมการอ่านเมื่อจำแนกตามระดับชั้นเรียนมัธยมศึกษาปีที่ 3 และ 6

### สมมติฐานของการวิจัย

1. โมเดลสมมติฐานเชิงสาเหตุของพฤติกรรมกรรมการอ่านของนักเรียนระดับชั้นมัธยมศึกษาที่สร้างขึ้นตามแนวทฤษฎีพฤติกรรมตามแผนของไอเซน มีความสอดคล้องกลมกลืนกับข้อมูลเชิงประจักษ์
2. ตัวแปรเชิงสาเหตุทุกตัวส่งผลกระทบต่อตัวแปรพฤติกรรมกรรมการอ่านของนักเรียนระดับชั้นมัธยมศึกษา

### กรอบแนวคิดที่ใช้ในการวิจัย

กรอบแนวคิดในการวิจัยครั้งนี้ เป็นการพัฒนาขึ้นโดยการใช้ทฤษฎีพฤติกรรมตามแผน (Theory of Planned Behavior) ของไอเซน (Ajzen, 1988) ซึ่งมีพัฒนาการมาจากทฤษฎีการกระทำด้วยเหตุผล (A Theory of Reasoned Action) ของไอเซนและฟิชไบน์ (Ajzen & Fishbein, 1980) โดยมีสาระสำคัญ สรุปได้ดังนี้

ข้อตกลงเบื้องต้นของทฤษฎีพฤติกรรมตามแผน คือ แรงจูงใจ (เจตนาเชิงพฤติกรรม) และความสามารถในการควบคุมพฤติกรรม มีผลต่อความสำเร็จในการทำพฤติกรรม โดยที่การกระทำพฤติกรรม (B) เป็นการทำหน้าที่ร่วมกันของเจตนาเชิงพฤติกรรม (I) และการรับรู้ความสามารถในการควบคุมพฤติกรรม (PBC) โดยทฤษฎีพฤติกรรมตามแผนเสนอตัวแปรการรับรู้ความสามารถในการควบคุมพฤติกรรม (PBC) ในฐานะที่เป็นตัวแปรทำนายได้ทั้งทางตรงและทางอ้อม กล่าวคือ 1) การรับรู้ความสามารถในการควบคุม (PBC) ร่วมกับทัศนคติที่มีต่อพฤติกรรม (AB) และการคล้อยตามกลุ่มอ้างอิง (SN) ทำนายพฤติกรรมทางอ้อมโดยผ่านเจตนาเชิงพฤติกรรม (I) (เป็นภาคแรกของทฤษฎี) 2) การรับรู้ความสามารถในการควบคุม (PBC) ร่วมกับเจตนาเชิงพฤติกรรม (I) ทำนายความสำเร็จในการกระทำพฤติกรรมได้ (เป็นภาคที่สองของทฤษฎี) ในประเด็นที่กล่าวมาข้างต้นเป็นกรอบแนวคิดการวิจัยในส่วนที่เป็นสาเหตุให้เกิดพฤติกรรมกรรมการอ่าน โดยลักษณะของกรอบแนวคิดการวิจัยสามารถนำเสนอด้งภาพที่ 1

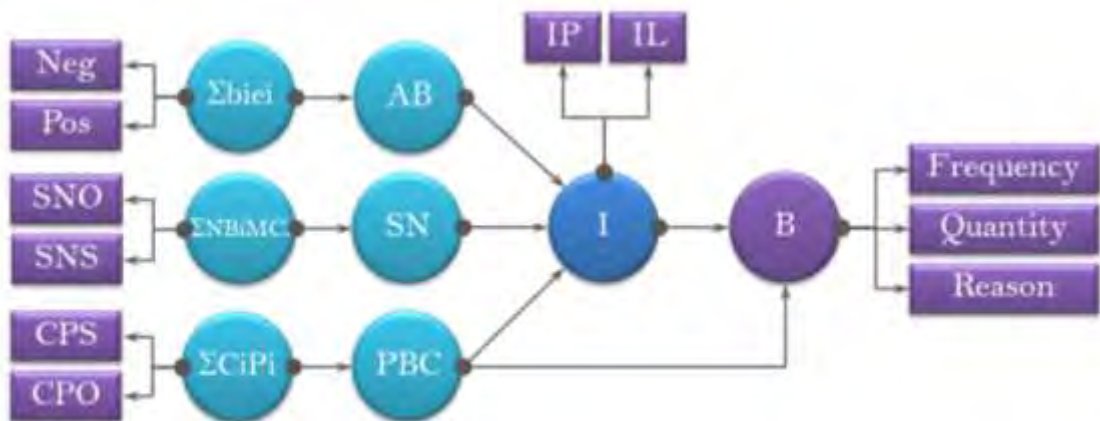

ภาพที่ 1 กรอบแนวคิดในการวิจัยของพฤติกรรมกรรมการอ่านตามทฤษฎีพฤติกรรมตามแผน

## ความหมายตัวอักษรย่อของตัวแปร

Neg	คือ	ความความเชื่อเกี่ยวกับของการอ่านและการประเมินผลของการอ่านด้านลบ
Pos	คือ	ความเชื่อเกี่ยวกับผลของการอ่านและการประเมินผลของการอ่านด้านดี
SNO	คือ	การคล้อยตามบุคคลสนับสนุนในการอ่าน
SNS	คือ	การคล้อยตามบุคคลคัดค้านในการอ่าน
CPS	คือ	ความเชื่อและการรับรู้อำนาจของปัจจัยสนับสนุนในการอ่าน
CPO	คือ	ความเชื่อและการรับรู้อำนาจของปัจจัยขัดขวางในการอ่าน
$\Sigma b_{e_i}$	คือ	ความเชื่อเกี่ยวกับผลของการอ่านและการประเมินผลของการอ่าน
$\Sigma NB_iMC_i$	คือ	ความเชื่อเกี่ยวกับทัศนคติของกลุ่มอ้างอิงที่มีต่อการอ่านและแรงจูงใจที่จะคล้อยตาม กลุ่มอ้างอิงในการอ่าน
$\Sigma C_{P_i}$	คือ	ความเชื่อและการรับรู้อำนาจของปัจจัยในการอ่าน
AB	คือ	ทัศนคติที่มีต่อการอ่าน
SN	คือ	การคล้อยตามกลุ่มอ้างอิงในการอ่าน
PBC	คือ	การรับรู้ความสามารถในการอ่าน
IP	คือ	สถานการณ์เอื้ออำนวย
IL	คือ	สถานการณ์จำกัด
I	คือ	เจตนาในการอ่าน
B	คือ	พฤติกรรมกรอ่าน

## วิธีดำเนินการวิจัย

### 1. ประชากรที่ใช้ในการวิจัย

ประชากรที่ใช้ในการวิจัยครั้งนี้ เป็นนักเรียนระดับชั้นมัธยมศึกษาปีที่ 3 และมัธยมศึกษาปีที่ 6 สำนักงานเขตพื้นที่การศึกษามัธยมศึกษาเขต 1 ภาคเรียนที่ 1 ปีการศึกษา 2558 เป็นนักเรียนชาย 19,483 คน และเป็นนักเรียนหญิง 21,526 คน รวมทั้งสิ้นเป็นจำนวน 41,009 คน

### 2. กลุ่มตัวอย่างที่ใช้ในการวิจัย

กลุ่มตัวอย่างในการวิจัยครั้งนี้ คือ นักเรียนระดับชั้นมัธยมศึกษาปีที่ 3 และมัธยมศึกษาปีที่ 6 สำนักงานเขตพื้นที่การศึกษามัธยมศึกษาเขต 1 ภาคเรียนที่ 1 ปีการศึกษา 2558 จำนวน 760 คน แยกเป็นนักเรียนระดับชั้นมัธยมศึกษาปีที่ 3 จำนวน 380 คน และนักเรียนระดับชั้นมัธยมศึกษาปีที่ 6 จำนวน 380 คน ได้มาจากการสุ่มแบบหลายขั้นตอน โดยใช้ขนาดของโรงเรียนเป็นกรอบในการสุ่ม กำหนดขนาดของกลุ่มตัวอย่าง ซึ่งใช้สูตรการกำหนดตัวอย่างแบบสัดส่วนที่ระดับความเชื่อมั่น 99% ของเจเกอร์ ดำเนินการสุ่มแบบแบ่งชั้นภูมิ (Stratified Random Sampling) ได้กลุ่มย่อย 4 กลุ่ม หลังจากนั้นทำการสุ่มแบบเจาะจง (Purposive Sampling) เพื่อเลือกโรงเรียน ขั้นตอน

สุดท้ายใช้การสุ่มอย่างง่าย (Simple Random Sampling) ในการเลือกนักเรียนจากแต่ละโรงเรียนมาใช้เป็นกลุ่มตัวอย่าง

### 3. เครื่องมือที่ใช้ในการวิจัย

เครื่องมือที่ใช้ในการวิจัยครั้งนี้เป็นแบบสอบถามที่ผู้วิจัยสร้างขึ้นตามแนวการสร้างของทฤษฎีพฤติกรรมตามแผนของไอเซน (Theory of Planned Behavior) (Ajzen, 1988) จำนวน 8 ฉบับดังรายละเอียดต่อไปนี้

3.1 แบบวัดพฤติกรรมการอ่าน (B) มี 13 ข้อ มีค่าอำนาจจำแนกอยู่ระหว่าง 0.816 - 0.870 มีค่าความเชื่อมั่นทั้งฉบับเท่ากับ 0.949

3.2 แบบวัดเจตนาเชิงพฤติกรรมเชิงการอ่าน (I) มี 5 ข้อ มีค่าอำนาจจำแนกอยู่ระหว่าง 0.803 - 0.941 มีค่าความเชื่อมั่นทั้งฉบับเท่ากับ 0.968

3.3 แบบวัดทัศนคติเกี่ยวกับการอ่าน (AB) มี 8 ข้อ มีค่าอำนาจจำแนกอยู่ระหว่าง 0.616 - 0.830 มีค่าความเชื่อมั่นทั้งฉบับเท่ากับ 0.898

3.4 แบบวัดความเชื่อและแบบประเมินความเชื่อเกี่ยวกับการอ่าน ( $\sum b_{c,e}$ ) มี 7 ข้อ มีค่าอำนาจจำแนกอยู่ระหว่าง 0.423 - 0.594 มีค่าความเชื่อมั่นทั้งฉบับเท่ากับ 0.763

3.5 แบบวัดการคล้อยตามกลุ่มอ้างอิงในการอ่าน (SN) มี 5 ข้อ มีค่าอำนาจจำแนกอยู่ระหว่าง 0.457 - 0.671 มีค่าความเชื่อมั่นทั้งฉบับเท่ากับ 0.821

3.6 แบบวัดความเชื่อเกี่ยวกับทัศนคติของกลุ่มอ้างอิงและแรงจูงใจที่จะคล้อยตามกลุ่มอ้างอิงเกี่ยวกับการอ่าน ( $\sum NB_{MC}$ ) มี 5 ข้อ มีค่าอำนาจจำแนกอยู่ระหว่าง 0.445 - 0.629 มีค่าความเชื่อมั่นทั้งฉบับเท่ากับ 0.788

3.7 แบบวัดการรับรู้ความสามารถในการควบคุมการอ่าน (PBC) มี 6 ข้อ มีค่าอำนาจจำแนกอยู่ระหว่าง 0.377 - 0.637 มีค่าความเชื่อมั่นทั้งฉบับเท่ากับ 0.789

3.8 แบบวัดความเชื่อเกี่ยวกับปัจจัยควบคุมและการรับรู้อำนาจของปัจจัยในการอ่าน ( $\sum C_P$ ) มี 6 ข้อ มีค่าอำนาจจำแนกอยู่ระหว่าง 0.210 - 0.675 มีค่าความเชื่อมั่นทั้งฉบับเท่ากับ 0.758

### 4. การเก็บรวบรวมข้อมูล

ผู้วิจัยได้ดำเนินการเก็บรวบรวมข้อมูล ดังนี้

4.1 ติดต่อขอหนังสือ จากบัณฑิตวิทยาลัยมหาวิทยาลัยมหาจุฬาริชาต เพื่อขอความร่วมมือในการเก็บข้อมูลกับทางสถาบันที่ใช้เป็นกลุ่มตัวอย่างในการวิจัยครั้งนี้

4.2 จัดเตรียมจำนวนแบบสอบถามที่ได้ดำเนินการตรวจสอบคุณภาพแล้วให้มีจำนวนมากกว่ากลุ่มตัวอย่างประมาณร้อยละ 20 เพื่อใช้ในการคัดเลือกแบบสอบถามที่กลุ่มตัวอย่างตอบไม่สมบูรณ์ หรือมีร่องรอยของความไม่ตั้งใจตอบ

4.3 จากนั้นนำแบบสอบถามที่ได้จัดเตรียมไว้ ไปสอบถามกับกลุ่มตัวอย่างโดยทำการชี้แจงให้กับกลุ่มตัวอย่างทราบถึงวัตถุประสงค์ในการเก็บข้อมูลด้วยตนเอง เพื่อให้ได้ผลในการตอบตรงกับความเป็นจริงมากที่สุด

4.4 ตรวจสอบความถูกต้องของแบบสอบถามที่รวบรวมได้ทุกฉบับ โดยคัดแยกฉบับที่มีการตอบสมบูรณ์ไว้ หลังจากคัดเลือกแล้วได้แบบสอบถามที่มีความสมบูรณ์จำนวน 760 ฉบับ คิดเป็นร้อยละ 100 ของกลุ่มตัวอย่างที่เก็บจริงจำนวน 760 ฉบับ

4.5 นำแบบสอบถามฉบับสมบูรณ์ มาทำการตรวจให้คะแนนตามเกณฑ์ที่กำหนด และนำคะแนนมาจัดระบบข้อมูล เพื่อวิเคราะห์ข้อมูลต่อไป

### 5. การวิเคราะห์ข้อมูล

5.1 วิเคราะห์ข้อมูลเบื้องต้น โดยการหาค่าสถิติพื้นฐาน ได้แก่ ค่าเฉลี่ย (Mean) ค่าความเบี่ยงเบนมาตรฐาน (Standard Deviation) และค่าความคลาดเคลื่อนมาตรฐานของการประมาณค่า (Error of Estimate)

5.2 วิเคราะห์ความสัมพันธ์ระหว่างโมเดลสมมติฐานตามทฤษฎีกับข้อมูลเชิงประจักษ์ โดยใช้เทคนิคการวิเคราะห์สมการ โครงสร้างเชิงเส้น (Structural Equation Modeling: SEM) เพื่อวิเคราะห์โมเดลตามสมมติฐานที่กำหนดและค่าสถิติสำคัญที่ใช้ตรวจสอบความสอดคล้องกลมกลืนของโมเดลตามสมมติฐานกับข้อมูลเชิงประจักษ์

### สรุปผลการวิจัย

#### 1. วิเคราะห์โครงสร้างความสัมพันธ์เชิงสาเหตุของพฤติกรรมกรรมการอ่านตามทฤษฎีพฤติกรรมตามแผน

การวิเคราะห์โมเดล โครงสร้างความสัมพันธ์เชิงสาเหตุของพฤติกรรมกรรมการอ่านตามทฤษฎีพฤติกรรมตามแผนในครั้งแรกพบว่า ผลดัชนีวัดความสอดคล้องกลมกลืนของโมเดลโครงสร้าง ค่าสถิติไค-สแควร์ (Chi-square) และดัชนีวัดความกลมกลืนต่างๆ ยังไม่ผ่านเกณฑ์ตามที่กำหนด ดังแสดงในภาพที่ 2

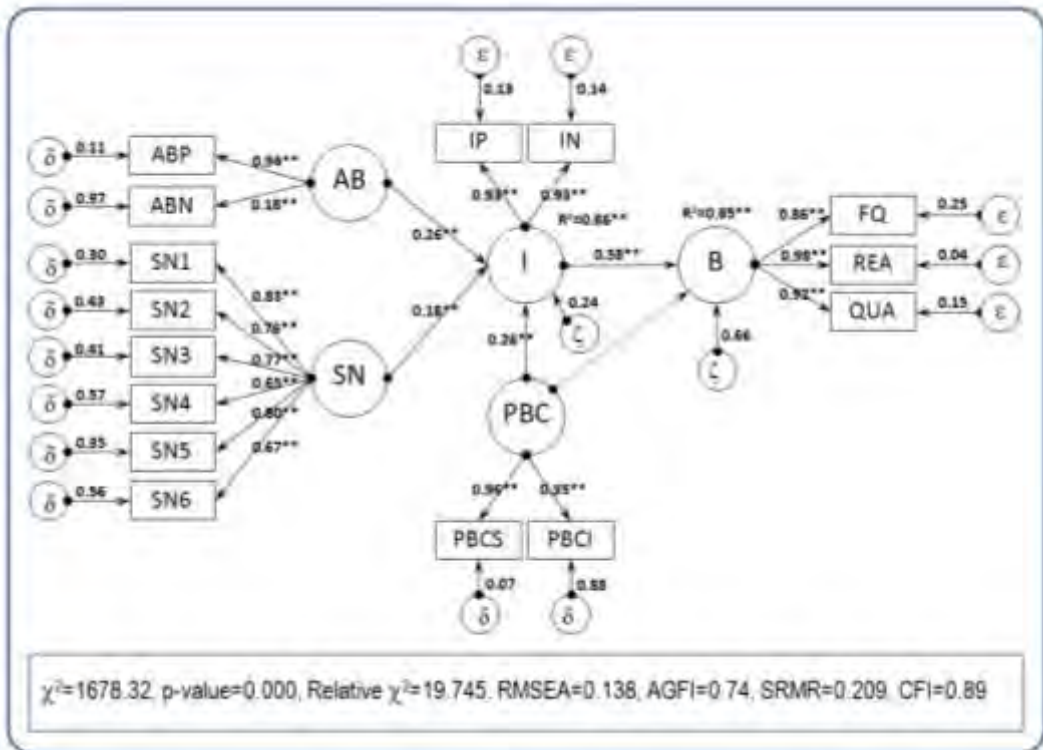

ภาพที่ 2 โมเดลโครงสร้างเชิงสาเหตุของพฤติกรรมกรรมการอ่านตามสมมติฐานก่อนปรับแก้

ด้วยเหตุนี้ผู้วิจัยจึงได้ทำการปรับ โมเดลให้มีความสอดคล้องกลมกลืนกับข้อมูลเชิงประจักษ์ ปรากฏผล ดังนี้

ผลดัชนีวัดความสอดคล้องกลมกลืนของโมเดลโครงสร้าง ค่าสถิติไค-สแควร์ (Chi-square) มีค่าเท่ากับ 92.371 และมีนัยสำคัญที่ระดับ 0.004 อัตราส่วนระหว่างค่าสถิติไค-สแควร์กับจำนวนองศาอิสระมีค่าเท่ากับ 1.540 ค่า RMSEA มีค่าเท่ากับ 0.023 ค่า RMR มีค่าเท่ากับ 0.022 ค่า SRMR มีค่าเท่ากับ 0.0215 ค่า GFI มีค่าเท่ากับ 0.988 ค่า AGFI มีค่าเท่ากับ 0.975 ค่า CFI มีค่าเท่ากับ 0.998 และค่า CN มีค่าเท่ากับ 915.932 ซึ่งดัชนีทั้งหมดในกลุ่มนี้ ให้ผลการทดสอบที่คงเส้นคงวา (Consistent) ผู้วิจัยสามารถสรุปได้ว่าโมเดลสุดท้ายที่ตกแต่งแล้วมีความสอดคล้องกลมกลืนอย่างดีกับข้อมูลเชิงประจักษ์ ดังแสดงในภาพที่ 3

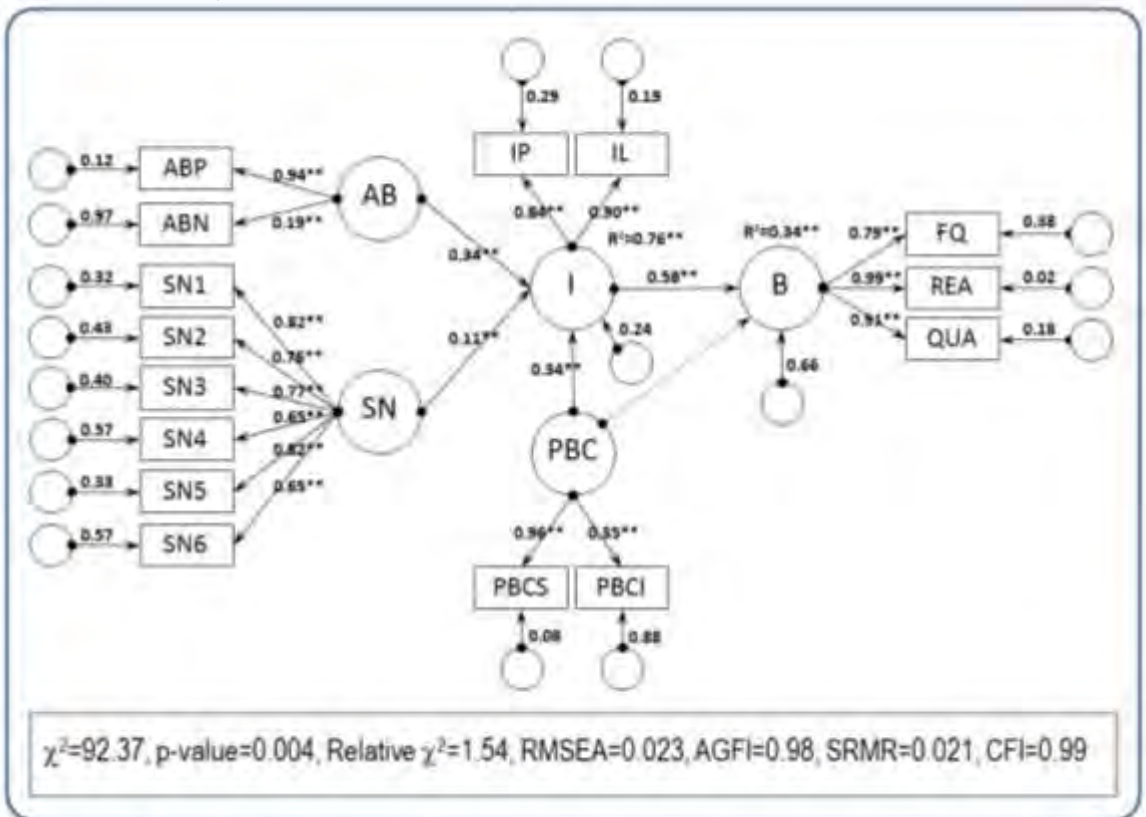

ภาพที่ 3 โมเดลโครงสร้างเชิงสาเหตุของพฤติกรรมกรอ่านตามสมมติฐาน

## 2. ผลการศึกษาผลกระทบทางตรงผลกระทบทางอ้อมและผลกระทบรวม

ตัวแปรแฝงพฤติกรรมกรอ่าน (Beh) เป็นตัวแปรตามโดยมีตัวแปรแฝงเจตนาในการอ่าน (I) เป็นตัวแปรสาเหตุโดยที่ตัวแปรแฝงพฤติกรรมกรอ่าน (Beh) ได้รับผลกระทบทางตรงจากตัวแปรแฝงภายในด้านเจตนาในการอ่าน (I) มากที่สุด (0.58) รองลงมาเป็นผลกระทบทางอ้อมจากตัวแปรแฝงการรับรู้ความสามารถในการอ่านและผลกระทบทางอ้อมจากตัวแปรแฝงภายในด้านทัศนคติที่มีต่อการอ่าน (0.20) และผลกระทบทางอ้อมจากตัวแปรแฝงภายในด้านการคล้อยตามกลุ่มอ้างอิงมีค่าน้อยที่สุด (0.06) ดังแสดงในตาราง 1



**ตารางที่ 1** แสดงผลกระทบทางตรง (Direct effect: DE) ผลกระทบทางอ้อม (Indirect effect: IE) และผลกระทบ  
โดยรวม (Total effect: TE) ของตัวแปรที่ส่งผลกระทบต่อพฤติกรรมกรรมการอ่าน

Constructs	Exogenous						Endogenous					
	AB			SN			PBC			I		
	DE	IE	TE	DE	IE	TE	DE	IE	TE	DE	IE	TE
I	0.34	-	0.34	0.11	-	0.11	0.34	-	0.34	-	-	-
B	-	0.20	0.20	-	0.06	0.06	-	0.20	0.20	0.58	-	0.58

**3. เปรียบเทียบโมเดลพฤติกรรมกรรมการอ่านเมื่อจำแนกตามระดับชั้นเรียนมัธยมศึกษาปีที่ 3 และ 6**

ตัวแปรแฝงพฤติกรรมกรรมการอ่าน (Beh) เป็นตัวแปรตาม โดยมีตัวแปรแฝงเจตนาในการอ่าน (I) และตัวแปร  
แฝงการรับรู้ความสามารถในการอ่าน (PBC) เป็นตัวแปรสาเหตุ โดยที่ตัวแปรแฝงพฤติกรรมกรรมการอ่าน (Beh) ของ  
นักเรียนชั้นมัธยมศึกษาปีที่ 3 (0.80) ได้รับผลกระทบทางตรงจากตัวแปรแฝงภายในด้านเจตนาในการอ่าน  
(I) มากกว่านักเรียนชั้นมัธยมศึกษาปีที่ 6 (0.79) ซึ่งผลกระทบทางอ้อมจากตัวแปรแฝงภายนอกด้านทัศนคติที่มีต่อ  
การอ่าน (AB) ของนักเรียนชั้นมัธยมศึกษาปีที่ 3 (0.50) น้อยกว่านักเรียนชั้นมัธยมศึกษาปีที่ 6 (0.53) ผลกระทบ  
ทางอ้อมจากตัวแปรแฝงภายนอกด้านการคล้อยตามกลุ่มอ้างอิงในการอ่าน (SN) ของนักเรียนชั้นมัธยมศึกษาปีที่ 3  
(0.14) มากกว่านักเรียนชั้นมัธยมศึกษาปีที่ 6 (0.06) และผลกระทบทางอ้อมจากตัวแปรแฝงภายนอกด้านการรับรู้  
ความสามารถในการอ่าน (PBC) ของนักเรียนชั้นมัธยมศึกษาปีที่ 3 (0.22) น้อยกว่านักเรียนชั้นมัธยมศึกษาปีที่ 6  
(0.35) ดังแสดงในตาราง 2 และ 3

**ตารางที่ 2** แสดงผลกระทบทางตรง (Direct effect: DE) ผลกระทบทางอ้อม (Indirect effect: IE) และผลกระทบ  
โดยรวม (Total effect: TE) ของตัวแปรที่ส่งผลกระทบต่อพฤติกรรมกรรมการอ่านของนักเรียนชั้นมัธยมศึกษาปีที่ 3

Constructs	Exogenous						Endogenous					
	AB			SN			PBC			I		
	DE	IE	TE	DE	IE	TE	DE	IE	TE	DE	IE	TE
I	0.62	-	0.62	0.18	-	0.18	0.28	-	0.28	-	-	-
B	-	0.50	0.50	-	0.14	0.14	-	0.22	0.22	0.80	-	0.80

**ตารางที่ 3 แสดงผลกระทบทางตรง (Direct effect: DE) ผลกระทบทางอ้อม (Indirect effect: IE) และผลกระทบ  
โดยรวม (Total effect: TE) ของตัวแปรที่ส่งผลกระทบต่อพฤติกรรมกรอ่านของนักเรียนชั้นมัธยมศึกษาปีที่ 6**

Constructs	Exogenous						Endogenous					
	AB			SN			PBC			I		
	DE	IE	TE	DE	IE	TE	DE	IE	TE	DE	IE	TE
I	0.67	-	0.67	0.07	-	0.07	0.44	-	0.44	-	-	-
B	-	0.53	0.53	-	0.06	0.06	-	0.35	0.35	0.79	-	0.79

**อภิปรายผลการวิจัย**

จากผลของการวิจัย แยกการอภิปรายผลออกเป็น 2 ส่วน โดยรายละเอียดของการอภิปรายผลในแต่ละส่วนมีดังนี้

**ส่วนที่ 1** มุ่งเน้นความสำคัญของการทดสอบทฤษฎี (Theory testing) ทดสอบความสามารถในการอธิบาย (Explanatory power) ของทฤษฎีพฤติกรรมตามแผนในภาพรวม และขนาดของผลกระทบในภาพรวมของแต่ละตัวแปรที่ส่งผลถึงกัน

ผู้วิจัยได้ศึกษาแนวคิดและทฤษฎีที่เกี่ยวข้องที่ใช้ในการอธิบายพฤติกรรมกรอ่านและผู้วิจัยมีความเชื่อว่าทฤษฎีพฤติกรรมตามแผน (Theory of Planned Behavior) ของไอเซน (Ajzen, 1988) สามารถอธิบายพฤติกรรมได้หลากหลายเนื่องจากทฤษฎีพฤติกรรมตามแผนนี้ได้รับความนิยมไปใช้ในการวิจัยเกี่ยวกับพฤติกรรมของบุคคลได้อย่างกว้างขวางในต่างประเทศโดยผลการวิจัยส่วนใหญ่มีความเที่ยงตรงในการอธิบายและทำนายพฤติกรรมค่อนข้างมากอีกทั้งสามารถประยุกต์ใช้เพื่อการอธิบายพฤติกรรมต่างๆ ได้อย่างหลากหลาย (อติราช เกิดทอง, 2552) ผู้วิจัยจึงใช้ตัวแปรในทฤษฎีพฤติกรรมตามแผนเป็นกรอบแนวคิดในการวิจัยเพื่อใช้อธิบายพฤติกรรมกรอ่านหนังสือ จากผลการวิเคราะห์โครงสร้างความสัมพันธ์เชิงสาเหตุของพฤติกรรมกรอ่านหนังสือพบว่าโมเดลโครงสร้างก่อนการปรับโมเดลยังไม่สอดคล้องกับข้อมูลเชิงประจักษ์เนื่องจากดัชนีวัดความสอดคล้องบางตัวยังไม่ผ่านเกณฑ์ดังนั้นผู้วิจัยได้ผ่อนปรนข้อตกลงเบื้องต้น โดยยอมให้ความคลาดเคลื่อนมีความสัมพันธ์กันได้ซึ่งส่งผลให้ข้อมูลตามสภาพความเป็นจริงนั้นสอดคล้องกับข้อตกลงเบื้องต้นของสถิติวิเคราะห์และ ผลการวิเคราะห์มีความถูกต้องมากขึ้น (นงลักษณ์ วิรัชชัย, 2542 อ้างอิงจาก Bollen, 1989; Joreskog and Sorbom, 1989) ประกอบกับการพิจารณาค่าสถิติและดัชนีต่างๆ เช่น  $\chi^2$ (ไค-สแควร์) จำนวนองศาอิสระ (Degree of freedom)ค่า RMSEA ค่า AGFI ค่า SRMR ค่า CFI ภายหลังจากผู้วิจัยทำการปรับและตกแต่งโมเดลและได้พิจารณาดัชนีวัดความสอดคล้องที่สำคัญประกอบคือแสดงให้เห็นว่าโมเดลท้ายสุดที่ผู้วิจัยทำการปรับมีความสอดคล้องกลมกลืนกับข้อมูลเชิงประจักษ์เป็นอย่างดีซึ่งสอดคล้องกับสมมติฐานที่ตั้งไว้ นอกจากนี้ผลการวิจัยพบว่าตัวแปรเชิงสาเหตุของพฤติกรรมกรอ่านตามกรอบทฤษฎีพฤติกรรมตามแผนทุกตัวส่งผลกระทบต่อตัวแปรพฤติกรรมกรอ่านซึ่งเป็นไปตามสมมติฐานที่ตั้งไว้โดยที่ตัวแปรเชิงสาเหตุทั้งหมดสามารถร่วมกันอธิบายความแปรปรวนของพฤติกรรม

การอ่าน ได้ร้อยละ 34.00 และจากผลการวิจัยแสดงให้เห็นว่าทฤษฎีพฤติกรรมตามแผนของไอเซนสามารถอธิบายพฤติกรรมกรอ่านได้ซึ่งสามารถอธิบายได้ดังนี้

1. ทักษะคดีที่มีต่อพฤติกรรมกรอ่าน การคล้อยตามกลุ่มอ้างอิง และการรับรู้ความสามารถในการควบคุมสามารถอธิบายเจตนาเชิงพฤติกรรมในการอ่านหรือความตั้งใจในการอ่านได้ร้อยละ 76.00 โดยทั้ง 3 ตัวแปรส่งผลกระทบต่อเจตนาเชิงพฤติกรรมด้วยขนาดอิทธิพลที่แตกต่างกัน ดังนี้

ทักษะคดีที่มีต่อการอ่าน (AB) มีอิทธิพลทางตรง ( $\gamma = 0.34$ ) ต่อเจตนากรอ่านอย่างมีนัยสำคัญทางสถิติที่ระดับ .01 และจากผลการวิจัยพบว่าตัวแปรทั้งสองมีความสัมพันธ์กันในทางบวกนั่นคือกลุ่มตัวอย่างที่มีทักษะคดีที่ดีจะส่งผลให้เกิดเจตนาในการอ่านหนังสือไปในทางที่ดี ในขณะที่เดียวกันกลุ่มตัวอย่างที่มีทักษะคดีที่ไม่ดีจะส่งผลให้เกิดเจตนาในการอ่านหนังสือไปในทางที่ไม่ดีเช่นกัน ซึ่งสอดคล้องกับทฤษฎีพฤติกรรมตามแผนที่กล่าวไว้ว่าทักษะคดีที่มีต่อพฤติกรรมขึ้นอยู่กับความเชื่อเกี่ยวกับผลของพฤติกรรมโดยที่หากบุคคลมีความเชื่อว่าการกระทำพฤติกรรมนั้นจะนำไปสู่ผลทางบวกเขาก็จะมีทักษะคดีที่ดีต่อพฤติกรรมนั้นในทางตรงกันข้ามหากบุคคลมีความเชื่อในทางลบต่อพฤติกรรมนั้นเขาจะมีทักษะคดีที่ไม่ดีต่อพฤติกรรมนั้นนอกจากนี้ทักษะคดีที่มีต่อพฤติกรรมยังขึ้นอยู่กับประเมินผลของพฤติกรรมเป็นการประเมินว่าหากเขาทำพฤติกรรมนั้นผลของการกระทำจะออกมาดีหรือเลวผลเป็นบวกหรือเป็นลบดังนั้นถ้าหากเขาได้ประเมินแล้วว่า ผลของการกระทำนั้นออกมาดีเขาก็จะมีทักษะคดีที่ดีต่อพฤติกรรมและในทางตรงกันข้ามหากเขาได้ประเมินแล้วว่าผลออกมาเป็นเลวหรือเป็นลบเขาก็จะมีทักษะคดีที่ไม่ดีต่อพฤติกรรมนั้นซึ่งสอดคล้องกับงานวิจัยของบุญตา นันทะกุล (2546) ได้ศึกษาปัจจัยทางจิตสังคมที่เกี่ยวข้องกับพฤติกรรมกรอ่านของนักเรียนชั้นมัธยมศึกษาตอนต้นพบว่า เจตคติต่อการอ่านการส่งเสริมการอ่านในครอบครัว การรับรู้ การอบรมเลี้ยงดูแบบรักสนับสนุน ลักษณะการเลือกคบเพื่อนที่เหมาะสม และการส่งเสริมกิจกรรมกรอ่านในโรงเรียน สามารถร่วมกันทำนายพฤติกรรมกรอ่านในกลุ่มรวมได้ร้อยละ 57

การคล้อยตามกลุ่มอ้างอิงในการอ่าน (SN) สามารถอธิบายเจตนาในการอ่าน (I) โดยมีอิทธิพลทางตรง ( $\gamma = 0.11$ ) ต่อเจตนาในการอ่าน (I) อย่างมีนัยสำคัญทางสถิติที่ระดับ .01 มีความสัมพันธ์กันในทางบวกนั่นคือกลุ่มตัวอย่างที่มีการคล้อยตามบุคคลสนับสนุนในการอ่านส่งผลให้เกิดเจตนากรอ่านไปในทางที่ดี ในขณะที่เดียวกันกลุ่มตัวอย่างที่มีการคล้อยตามบุคคลคัดค้านในการอ่านส่งผลให้เกิดเจตนาในการอ่านไปในทางที่ไม่ดี ซึ่งสอดคล้องกับทฤษฎีพฤติกรรมตามแผนของไอเซนที่กล่าวว่า การคล้อยตามกลุ่มอ้างอิงเป็นผลมาจากความเชื่อเกี่ยวกับทัศนคติของกลุ่มอ้างอิง (Normative Belief) เป็นความเชื่อว่าคุณครอบข้างที่มีความสำคัญต่อเขามีความประสงค์ให้กระทำพฤติกรรมนั้นมากน้อยเพียงใดและแรงจูงใจที่จะคล้อยตามกลุ่มอ้างอิง (Motivation to Comply) เป็นการรับรู้ของบุคคลว่าเขาต้องการทำตามความประสงค์ของกลุ่มอ้างอิงนั้นเพียงใดและได้มีนักวิจัยหลายท่านได้นำตัวแปรทั้งสองไปใช้ในการวิจัยแลผลการวิจัยส่วนใหญ่พบว่าการคล้อยตามกลุ่มอ้างอิงได้รับอิทธิพลมาจากความเชื่อเกี่ยวกับทัศนคติของกลุ่มอ้างอิงและแรงจูงใจที่จะคล้อยตามกลุ่มอ้างอิงเกี่ยวกับการอ่าน ดังจะเห็นได้จากงานวิจัยของ ศรีเรือน แก้วกั้งวาล (2549) เห็นได้จากผลของความเชื่อเด่นชัดที่ได้ทำการสำรวจว่ากลุ่มบุคคลที่สนับสนุน/เห็นด้วยหรือกลุ่มบุคคลที่คัดค้าน/ไม่เห็นด้วย ต่อการเล่นพนันฟุตบอลพบว่า กลุ่มเพื่อนกลายเป็นกลุ่มบุคคลสำคัญที่มีอิทธิพลต่อการเล่นหรือไม่เล่นพนันฟุตบอลของกลุ่มตัวอย่าง

การรับรู้ความสามารถในการอ่าน (PBC) สามารถอธิบายเจตนาในการอ่าน (I) โดยมีอิทธิพลทางตรง ( $\gamma = 0.34$ ) ต่อเจตนาในการอ่าน (I) อย่างมีนัยสำคัญทางสถิติที่ระดับ .01 มีความสัมพันธ์กันในทางบวกจะเห็นได้ว่าการรับรู้ความสามารถในการควบคุมพฤติกรรมกรอ่านเมื่อมีปัจจัยสนับสนุนในการอ่านส่งผลให้มีเจตนาในการอ่านที่ดี ในขณะที่เดียวกันการรับรู้ความสามารถในการควบคุมพฤติกรรมกรอ่านเมื่อมีปัจจัยขัดขวางในการอ่านส่งผลให้มีเจตนาในการอ่านที่ไม่ดี เนื่องในทฤษฎีพฤติกรรมตามแผนของไอเซน (1991) ได้กล่าวไว้ว่าความเชื่อและการรับรู้อำนาจของปัจจัยในการอ่าน ( $\Sigma C_i P_i$ ) เป็นการวัด การรับรู้ความสามารถในการอ่านในทางอ้อมซึ่งสอดคล้องกับงานวิจัยของกมลวรรณ ประภาศรีสุข (2555) ได้ศึกษาการวิเคราะห์โครงสร้างความสัมพันธ์เชิงสาเหตุของพฤติกรรมกรใช้วารสารอิเล็กทรอนิกส์ตามแนวทางทฤษฎีพฤติกรรมตามแผนของนิสิตระดับบัณฑิตศึกษาพบว่าการรับรู้ความสามารถในการควบคุมตนเอง เป็นตัวแปรที่มีอิทธิพลต่อพฤติกรรมกรใช้วารสารอิเล็กทรอนิกส์สามารถร่วมกันทำนายและอธิบายพฤติกรรมกรใช้วารสารอิเล็กทรอนิกส์ได้ถึงร้อยละ 73

การรับรู้ความสามารถในการควบคุมตนเอง เป็นตัวแปรที่มีอิทธิพลต่อพฤติกรรมกรอ่านที่ค่อนข้างสูง ซึ่งสอดคล้องกับแนวคิดของไอเซน (1991) ที่ว่า ถ้าบุคคลมีการรับรู้ความสามารถในการทำพฤติกรรม เขาก็จะกระทำพฤติกรรมนั้นและพยายามทำพฤติกรรมนั้นให้สำเร็จ แต่ในบางกรณีการรับรู้ความสามารถในการควบคุมตนเองในการที่จะกระทำพฤติกรรมหนึ่ง ๆ อาจไม่สะท้อนถึงพฤติกรรมกรควบคุมได้อย่างแท้จริง ถ้าบุคคลนั้น ไม่มีข้อมูลของพฤติกรรมที่เพียงพอ หรือมีข้อจำกัดอย่างอื่น อาจส่งผลให้การรับรู้ความสามารถในการควบคุมตนเองจะเพิ่มความแม่นยำในการควบคุมพฤติกรรมได้น้อย จากผลการวิจัยยังสามารถสะท้อนได้ว่า ยังมีปัจจัยอื่นๆ เช่น ทรัพยากรและโอกาสที่เข้ามาอิทธิพลต่อพฤติกรรมกรอ่านได้ ซึ่งสอดคล้องกับคำกล่าวของคูดี้โยเฮลา และประทีป จินฉี (2539) ที่ว่า ถ้าเราสนใจพฤติกรรมทางสังคมที่ต้องอาศัยทักษะ โอกาส เงิน เวลา หรือ ความร่วมมือของบุคคลอื่น ๆ ก็ควรต้องเพิ่มตัวแปรด้านการควบคุมพฤติกรรมและการรับรู้ความสามารถในการควบคุมตนเองในกรอบแนวคิดของการวิจัยด้วย

2. เจตนาในการอ่าน (I) สามารถอธิบายพฤติกรรมกรอ่าน (B) ได้ร้อยละ 34.00 โดยมีอิทธิพลทางตรง ( $\beta = 0.34$ ) ต่อพฤติกรรมกรอ่าน (B) มีความสัมพันธ์กันในทางบวกนั่นคือกลุ่มตัวอย่างมีเจตนากรอ่านสูง (I) จะมีแนวโน้มที่จะอ่านหนังสือ (B) สูงด้วยในขณะที่เดียวกันถ้ากลุ่มตัวอย่างมีเจตนากรอ่านต่ำ (I) ก็จะมีแนวโน้มที่จะอ่านหนังสือ (B) ต่ำด้วยซึ่งสอดคล้องกับทฤษฎีพฤติกรรมตามแผนที่ได้นำเสนอไว้ว่าการกระทำของมนุษย์ส่วนมากจะขึ้นอยู่กับความตั้งใจที่จะกระทำพฤติกรรมหรือเรียกว่าเจตนาเชิงพฤติกรรมซึ่งมนุษย์จะประกอบพฤติกรรมนั้นมากน้อยเพียงใดนั้นขึ้นอยู่กับเจตนาเชิงพฤติกรรมและมีความเชื่อว่าเจตนาเชิงพฤติกรรมเป็นตัวกำหนดที่ใกล้ชิดกับการที่มนุษย์เลือกกระทำพฤติกรรมนั้นหรือไม่เลือกกระทำพฤติกรรมนอกจากนี้การรับรู้ความสามารถในการควบคุมพฤติกรรมยังเป็นตัวแปรที่สามารถกำหนดพฤติกรรมได้อีกด้วยเนื่องจากมีพฤติกรรมหลายพฤติกรรมที่ไม่ได้อยู่ภายใต้การควบคุมของเจตนาอย่างสมบูรณ์เพราะการกระทำพฤติกรรมต่างๆ นั้นให้ประสพผลสำเร็จต้องอาศัยปัจจัยอื่นที่มีใ้ปัจจัยด้านแรงจูงใจร่วมอยู่ด้วยระดับหนึ่งเช่นปัจจัยภายใน ได้แก่ ความรู้สึกชอบความสนุก อยากรู้อยากลองเป็นต้นและปัจจัยภายนอก ได้แก่ ทรัพยากรและโอกาสเช่นเงินสถานที่ผู้อื่นเป็นต้นนอกจากนี้ความคิดเกี่ยวกับการรับรู้ความสามารถในการควบคุมพฤติกรรมยังสอดคล้องกับแนวคิด

ความเชื่ออำนาจของสถานการณ์ซึ่งเป็น ตัวแปรหนึ่งในโมเดลพฤติกรรมระหว่างบุคคล (A Model of Interpersonal Behavior) ของทริแอนดิส (Triandis, 1977) โดยเสนอว่าแม้จะมีเจตนาในการกระทำพฤติกรรมสูงประกอบทั้งนิสัยเดิมต่อพฤติกรรมนั้นมีอยู่และมีการกระตุ้นอย่างเหมาะสมก็อาจไม่เกิดพฤติกรรมนั้นได้ถ้าหากสถานการณ์ที่จะกระทำพฤติกรรมนั้นไม่เชื่ออำนาจดังนั้นความเชื่ออำนาจของสถานการณ์จึงเป็นปัจจัยหนึ่งของการกำหนดพฤติกรรมเช่นบุคคลมีเจตนาที่จะออกไปลงคะแนนเสียงเลือกตั้งแต่วันเลือกตั้งเกิดฝนตก (ความเชื่ออำนาจเป็น 0) บุคคลก็จะไม่ไปใช้สิทธิทำให้การลงคะแนนเสียงของบุคคลก็จะไม่เกิดขึ้น (มนัส จินตนะดิลกกุล, 2530, น.49 อ้างอิงจาก Triandis, 1980) และสอดคล้องกับงานวิจัยของ อติราช เกิดทอง (2552) ได้ศึกษาการวิเคราะห์โครงสร้างความสัมพันธ์เชิงสาเหตุของพฤติกรรมการเล่นเกมคอมพิวเตอร์ตามแนวทางทฤษฎีพฤติกรรมตามแผนและผลกระทบจากการเล่นเกมคอมพิวเตอร์ของนักเรียนชั้นมัธยมศึกษา ปีที่ 3 สังกัดกรุงเทพมหานคร พบว่า เจตนาเล่นเกมคอมพิวเตอร์สามารถอธิบายพฤติกรรมการเล่นเกมคอมพิวเตอร์ได้ร้อยละ 36.70 และมีความสัมพันธ์กันในทางบวก นั่นคือ กลุ่มตัวอย่างที่มีเจตนาเล่นเกมคอมพิวเตอร์สูง จะมีแนวโน้มที่จะเล่นเกมคอมพิวเตอร์สูงในขณะเดียวกันถ้ากลุ่มตัวอย่างมีเจตนาเล่นเกมคอมพิวเตอร์ต่ำ ก็จะมีแนวโน้มที่จะเล่นเกมคอมพิวเตอร์ต่ำด้วย และผลการวิจัยครั้งนี้ยังสอดคล้องกับงานวิจัยของ ไอเซนและ ไดรเวอร์ (Ajzen, Driver, 1992, pp. 207-224) ได้ทำการประยุกต์ทฤษฎีเพื่อทำความเข้าใจและทำนายพฤติกรรมนั้นทนาการอีกครั้งโดยมีรูปแบบการวิจัยที่คล้ายกับปี 1991 แต่มีประเด็นที่แตกต่างบางอย่าง ได้แก่ 1) เพิ่มการวัดความเกี่ยวข้อง (Involvement) และอารมณ์ชั่วขณะ (Moods) 2) วัดการรับรู้ความสามารถในการควบคุมพฤติกรรมทางตรงการวิเคราะห์ข้อมูลจะวิเคราะห์ภายในกลุ่มและระหว่างกลุ่มผลปรากฏว่าการรับรู้ความสามารถในการควบคุมและเจตนาเชิงพฤติกรรมสามารถทำนายพฤติกรรมได้อย่างมีนัยสำคัญทางสถิติที่ระดับ .05

**ส่วนที่ 2** อภิปรายผลการเปรียบเทียบโมเดลพฤติกรรมการณ์อ่านตามทฤษฎีพฤติกรรมตามแผน จำแนกกลุ่มตามระดับชั้นเรียน

การเปรียบเทียบโมเดลพฤติกรรมการณ์อ่านเมื่อจำแนกตามระดับชั้นเรียนมัธยมศึกษาปีที่ 3 และ 6 พบว่า ตัวแปรเชิงสาเหตุที่มีผลกระทบรวมต่อพฤติกรรมการณ์อ่านในนักเรียนระดับชั้นมัธยมศึกษาปีที่ 3 มากที่สุดคือ เจตนาในการอ่าน รองลงมาคือ ทักษะคิดที่มีต่อการอ่าน การรับรู้ความสามารถในการอ่าน และการคล้อยตามกลุ่มอ้างอิง ส่วนตัวแปรเชิงสาเหตุที่มีผลกระทบรวมต่อพฤติกรรมการณ์อ่านในนักเรียนระดับชั้นมัธยมศึกษาปีที่ 6 มากที่สุดคือเจตนาในการอ่าน รองลงมาคือ ทักษะคิดในการอ่าน การรับรู้ความสามารถในการอ่าน และการคล้อยตามกลุ่มอ้างอิง จากผลการวิจัยเห็นได้ว่าเจตนาในการอ่านทั้งในกลุ่มนักเรียนระดับชั้นมัธยมศึกษาปีที่ 3 และ 6 มีผลกระทบต่อพฤติกรรมการณ์อ่านด้วยอิทธิพลสูงใกล้เคียงกัน แต่อาจแตกต่างกันในระดับของการส่งผลเท่านั้น โดยกลุ่มนักเรียนระดับชั้นมัธยมศึกษาปีที่ 3 และ 6 ให้ความสำคัญต่อทัศนคติ ในการอ่านมากกว่าการรับรู้ความสามารถในการอ่าน และการคล้อยตามกลุ่มอ้างอิง แสดงให้เห็นถึงสิ่งสำคัญที่เป็นปัจจัยให้เกิดพฤติกรรมการณ์อ่านนั้นมาจากทัศนคติของนักเรียนเอง ไม่ว่าจะอยู่ในระดับชั้นใด ดังนั้นถ้านักเรียนมีทัศนคติที่ดีต่อการอ่านก็จะเป็นแรงผลักดันให้เกิดพฤติกรรมการณ์อ่านได้ สำหรับกลุ่มตัวอย่างในระดับชั้นมัธยมศึกษาปีที่ 3 จะมีอายุระหว่าง 14-16 ปี ซึ่งยังอยู่ในช่วงวัยรุ่นตอนต้น วัยรุ่นในช่วงนี้เป็นวัยที่ต้องการยอมรับทางสังคมจึงทำให้อยู่ภายใต้อิทธิพลของผู้สนับสนุนหรือ

ชัดเจนได้ง่าย โดยเฉพาะกลุ่มเพื่อนจะมีอิทธิพลสูงมาก ในแง่จิตวิทยาและพัฒนาการของวัยรุ่นในช่วงนี้เป็นวัยที่ต้องการมีเพื่อนและจะเริ่มรวมตัวกันเป็นหมู่คณะจะยึดเพื่อนในวัยใกล้เคียงเป็นสิ่งสำคัญ จึงพยายามหากิจกรรมเพื่อเป็นการเชื่อมโยงปฏิสัมพันธ์ภายในกลุ่มเพื่อน และจะใช้กิจกรรมเป็นการเชื่อมสัมพันธ์ระหว่างกัน (ประยูรศรี มณีสร, 2532 ; ฉวีวรรณ สุขพันธ์โพธาราม, 2527, น.109) การอ่านหนังสือก็ถือเป็นกิจกรรมหนึ่งที่สามารถสร้างความสนุกหรือเป็นเรื่องที่จะนำมาสนทนากันได้ ด้วยเหตุผลดังกล่าวจึงส่งผลให้อิทธิพลของการคล้อยตามกลุ่มอ้างอิงในนักเรียนระดับชั้นมัธยมศึกษาปีที่ 3 มีค่ามากกว่านักเรียนชั้นมัธยมศึกษาปีที่ 6 สำหรับการรับรู้ความสามารถในการควบคุมตนเองในการอ่านนั้น นักเรียนชั้นมัธยมศึกษาปีที่ 6 สามารถควบคุมตนเองได้มากกว่าหรือดีกว่า สามารถประเมินความต้องการหรือความสามารถของตนเองได้ดีขึ้น ซึ่งสอดคล้องกับ อัจราพรธณ กันสุขยะ (2552) ที่กล่าวว่าชั้นปีที่แตกต่างกัน มีผลต่อการให้ความสำคัญของสาเหตุในการเกิดพฤติกรรมการเล่นพนันฟุตบอลจากที่กล่าวมาทั้งหมดแสดงให้เห็นว่า ความแตกต่างด้านอายุ วุฒิภาวะทางปัญญา และวุฒิภาวะทางอารมณ์ของนักเรียนในระดับชั้นมัธยมศึกษาปีที่ 3 และ 6 มีผลกระทบต่อการให้ความสำคัญของตัวแปรเชิงสาเหตุในการเกิดพฤติกรรมกรอ่าน

## ข้อเสนอแนะ

### 1. ข้อเสนอแนะในการนำไปใช้

จากการวิจัยในครั้งนี้ ตัวแปรการรับรู้ความสามารถในการควบคุมตนเอง ส่งผลทางตรงต่อการเกิดพฤติกรรมกรอ่านค่อนข้างน้อยมาก จึงควรศึกษาถึงสาเหตุปัจจัยหรือตัวแปรอื่นๆ ที่จะทำให้ตัวแปรการรับรู้ความสามารถในการควบคุมตนเองมีผลต่อพฤติกรรมกรอ่านให้สอดคล้องตามทฤษฎีมากยิ่งขึ้น

### 2. ข้อเสนอแนะเพื่อการวิจัยครั้งต่อไป

2.1 จากการวิจัยในครั้งนี้ ตัวแปรการรับรู้ความสามารถในการควบคุมตนเองส่งผลทางตรงต่อการเกิดพฤติกรรมกรอ่านค่อนข้างน้อยมาก จึงควรศึกษาถึงสาเหตุ ปัจจัยหรือ ตัวแปรอื่นๆ ที่จะทำให้ตัวแปรการรับรู้ความสามารถในการควบคุมตนเองมีผลต่อพฤติกรรมกรอ่านให้สอดคล้องตามทฤษฎีมากยิ่งขึ้น

2.2 ในการทำวิจัยครั้งต่อไป ควรประยุกต์ใช้ทฤษฎีพฤติกรรมตามแผน ในการศึกษาพฤติกรรมกรอ่านในเรื่องอื่นๆ เช่น พฤติกรรมกรอ่านเจาะจงเป็นช่วงอายุ ระดับชั้นการศึกษา สังกัดโรงเรียนต่างๆ หรือ ตัวแปรอื่นๆ ที่ผู้วิจัยไม่ได้ทำการศึกษา เพื่อให้ได้ข้อสรุปในภาพรวมที่เกี่ยวข้องกับพฤติกรรมกรอ่านที่ชัดเจนขึ้น และเพื่อเป็นการทดสอบความสามารถของทฤษฎีร่วมด้วย

## บรรณานุกรม

กรมวิชาการ. (2539). *การรณรงค์เพื่อส่งเสริมนิสัยรักการอ่าน*. กรุงเทพมหานคร : กระทรวงศึกษาธิการ.

กมลวรรณ ประภาศรีสุข. (2555). *การวิเคราะห์โครงสร้างความสัมพันธ์เชิงสาเหตุของพฤติกรรมกรใช้*

*วารสารอิเล็กทรอนิกส์ตามแนวทางทฤษฎีพฤติกรรมตามแผนของนิสิตระดับ บัณฑิตศึกษา*

*มหาวิทยาลัยศรีนครินทรวิโรฒ. (ปริญญาานิพนธ์การศึกษามหาบัณฑิต, สาขาวิชาการวิจัยและสถิติทางการ*

ศึกษา ไม่ได้ตีพิมพ์). มหาวิทยาลัยศรีนครินทรวิโรฒ, กรุงเทพมหานคร.

นวลักษณ์ บุญยะกาญจน. (2547). *นวัตกรรมการศึกษาชุด จิตวิทยาการอ่าน (Psychology of Reading)*.

กรุงเทพมหานคร: ชารอักษร.

คุณฤทัย โยเหลา และประทีป จินฉิ่ง. (2539). ปัจจัยเชิงสาเหตุสำหรับพฤติกรรมอนุรักษณ์น้ำของครูประถมศึกษาในเขต  
กรุงเทพมหานคร. *วารสารพฤติกรรมศาสตร์*, 3(1), 87-101.

นงลักษณ์ วิรัชชัย. (2542). *ความสัมพันธ์โครงสร้างเชิงเส้น (LISREL): สถิติวิเคราะห์สำหรับการวิจัยทาง  
สังคมศาสตร์และพฤติกรรมศาสตร์*. กรุงเทพฯ: โรงพิมพ์จุฬาลงกรณ์มหาวิทยาลัย.

บุญตา นันทะกุล. (2546). *ปัจจัยทางจิตสังคมที่เกี่ยวข้องกับพฤติกรรมรักการอ่านของนักเรียนระดับชั้น  
มัธยมศึกษาตอนต้น*. (ปริญญาานิพนธ์วิทยาศาสตร์มหาบัณฑิต สาขาการวิจัยพฤติกรรมศาสตร์ประยุกต์  
ไม่ได้ตีพิมพ์). มหาวิทยาลัยศรีนครินทรวิโรฒ, กรุงเทพมหานคร.

ประยูรศรี มณีสร. (2532). *จิตวิทยาวัยรุ่น*. กรุงเทพมหานคร: โรงพิมพ์แพร์พิทยา.

มนัส จินตนะดิลกกุล. (2530). *การเปรียบเทียบรูปแบบของพีชไบน์กับรูปแบบของทรีแอนดิสในการศึกษา  
พฤติกรรมการลงคะแนนเสียงเลือกตั้งซ่อมสมาชิกสภาผู้แทนราษฎรของครูและผู้นำท้องถิ่นในเขต  
เลือกตั้งที่ 1 จังหวัดขอนแก่น ในวันที่ 28 ธันวาคม 2559*. (วิทยานิพนธ์ครุศาสตรมหาบัณฑิต  
ไม่ได้ตีพิมพ์). จุฬาลงกรณ์มหาวิทยาลัย, กรุงเทพมหานคร.

อดิราช เกิดทอง. (2552). *การวิเคราะห์โครงสร้างความสัมพันธ์เชิงสาเหตุของพฤติกรรมการเล่นเกมคอมพิวเตอร์  
ตามแนวทางทฤษฎีพฤติกรรมตามแผนและผลกระทบจากการเล่นเกมคอมพิวเตอร์ของนักเรียนชั้น  
มัธยมศึกษาปีที่ 3 สังกัดกรุงเทพมหานคร*. (ปริญญาานิพนธ์การศึกษามหาบัณฑิต, สาขาวิชาการวิจัยและ  
สถิติทางการศึกษา ไม่ได้ตีพิมพ์). มหาวิทยาลัยศรีนครินทรวิโรฒ, กรุงเทพมหานคร

อัจฉราพรรณ กันสุขะ. (2552). *การศึกษาความไม่แปรเปลี่ยนของโมเดลเชิงสาเหตุของการเล่นพนันฟุตบอลตาม  
ทฤษฎีพฤติกรรมตามแผนของนักศึกษาระดับปริญญาตรีในเขตกรุงเทพมหานคร*.

(ปริญญาานิพนธ์การศึกษามหาบัณฑิต, สาขาวิชาการวิจัยและสถิติทางการศึกษา ไม่ได้ตีพิมพ์)

มหาวิทยาลัยศรีนครินทรวิโรฒ, กรุงเทพมหานคร.

Ajzen, Icek. & Martin, Fishbein. (1980). *Understanding attitudes and predicting social behavior*. Englewood  
Cliffs New Jersey: Prentice-Hall.

Ajzen, Icek. (1988). *Attitudes personality and behavior*. Chicago: Dorsey.

Ajzen, Icek. & Driver, B.L. (1992). Application of the theory of planned behavior to leisure choice. *Journal of  
Leisure Research*, 24, 207-224.

Triandis, H. C.(1977). *Interpersonalbehavior*. สืบค้นจาก [http://www.energybehave.net/pdf/Triandis\\_theory.pdf](http://www.energybehave.net/pdf/Triandis_theory.pdf).